



De 1t a 12.5t



0.5% precisión



Alimentación 2 x Tipo C



Digitos 30 mm  
altura



ON/OFF, Tara, Unidades  
& Mantenimiento de  
picos



Control remoto  
infrarojo



## DESCRIPCIÓN

El Dynascale está diseñado y fabricado por Tractel. Es una báscula digital de grúa, versátil y robusta, utilizada en diversos pesajes en grúa.

Basado en el principio de medición de la extensión de las galgas extensométricas, el sensor genera una señal eléctrica que es procesada y analizada por un microprocesador incorporado, que transmite la información a la pantalla integrada.

Disponible con dos grilletes de serie, o con opción de gancho, el Dynascale garantiza una perfecta implementación en sus aplicaciones.

## APLICACIONES

- Pesaje aéreo
- Pruebas de medición de fuerza
- Aplicaciones de seguridad y elevación

## FUNCIONALIDADES

El Dynascale es una completa báscula digital autónoma para grúas con funciones integradas:

- On/Off
- Tara
- Mantenimiento de picos
- Cambio de unidades (kg, daN, lbs)
- Puesta a cero automática
- Parada automática sin carga ni variación (20 min).  
Opción de supresión de la parada automática
- Mando a distancia por infrarrojos (apagado, tara, mantenimiento de picos, cambio de unidades)



## ACCESORIOS

El Dynascale es compatible con:

- Gancho de ojo con cierre de seguridad
- Ganchos giratorios

## NORMATIVA

Directiva de máquinas : 2006/42/CE  
EMC : EN 61326-1 (2013) / IEC 61311 (2007)

## CÓDIGOS

Código	Descripción	Código EAN
299089	Dynascale 1t (incl. control remoto)	3600232990895
299099	Dynascale 3.2t (incl. control remoto)	3600232990994
299109	Dynascale 6.5t (incl. control remoto)	3600232991090
299119	Dynascale 12.5t (incl. remote control)	3600232991199
299319	Infrarojo control remoto	3600232993193
299289	Gancho de ojo para Dynascale 1 y 3.2t	3600232992899
299299	Gancho de ojo para Dynascale 6.5t	3600232992998
299309	Gancho de ojo para Dynascale 12.5t	3600232993094

## CARACTERÍSTICAS TÉCNICAS

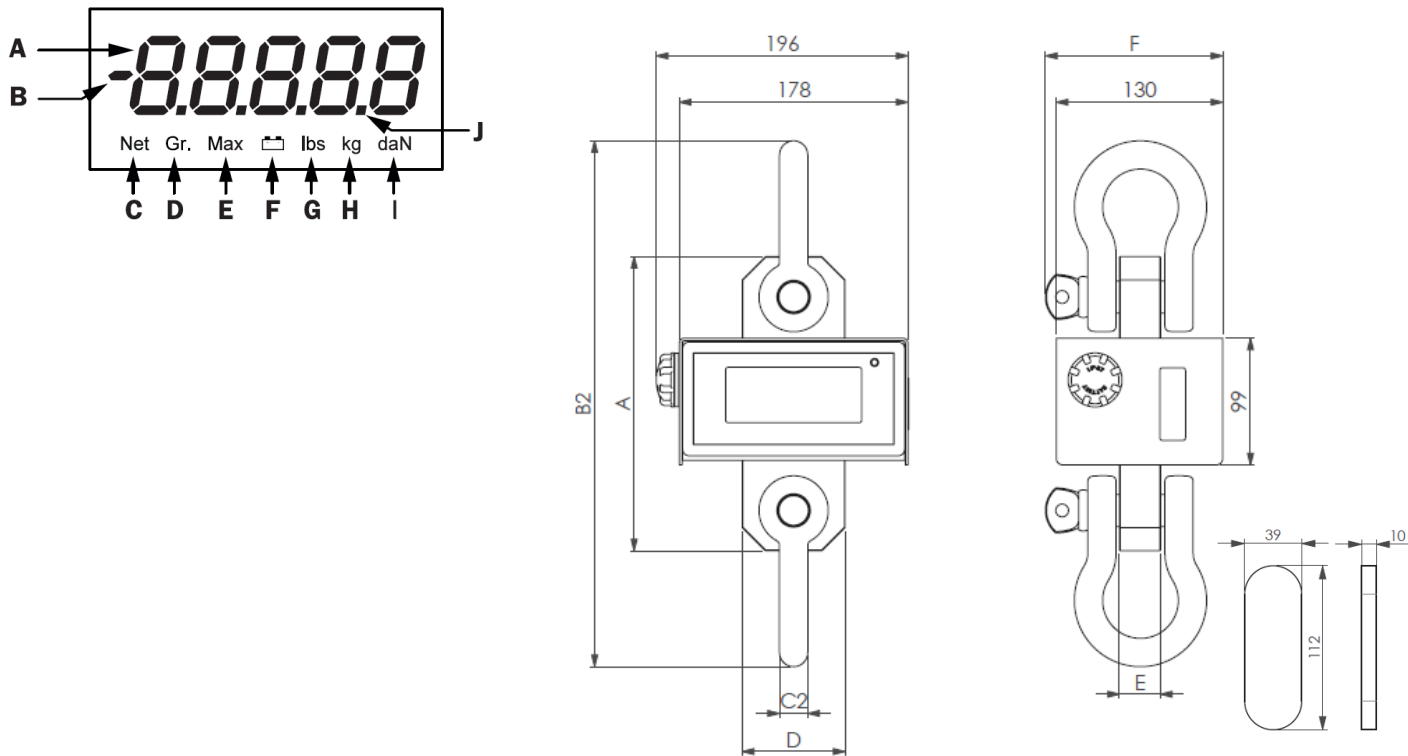

Letra	Denominación
A	Valor de tensión
B	Signo de medida
C	Indicador NETO (valor neto de la medición)
D	Indicator BRUTO (valor bruto de medición)
E	Indicador de carga máxima
F	Indicador de batería
G	Indicador unidades lbs
H	Indicador Unidades kg
I	Indicador unidades daN
J	Decimal

MODELO	Unidades	Dynascale 1t	Dynascale 3.2t	Dynascale 6.5t	Dynascale 12.5t	Control remoto
Código		299089	299099	299109	299119	299319
Capacidad máxima CMU	t	1	3.2	6.5	12.5	
Coeficiente de seguridad		Mínimo 4				
Carga mínima		10% de CMU				
Precisión	± %	0.5% a 21 °C escala completa				
	± kg	5	16	32.5	62.5	
Resolución	kg	1	2	5	10	
Tasa de muestreo	Hz	3 Hz - 32 Hz en "Modo de Retención de Picos"				
Pantalla máxima	%	110% de CMU				
Altura dígitos	mm	30				
Unidades		kg / daN / lbs				
Factor de conversión		1kg = 0.98083 daN = 2.20462 lbs				

Duración batería	h	50				
Peso neto	kg	2.2	2.2	3	3.8	0.03
Peso incluyendo grilletes	Kg	3.5	3.5	6.3	15.8	
Protección IP		IP 54				IP54
Temperatura de trabajo	°C	-20°C to +50°C				
Material		Aluminio y acero				Plástico
Tipo de batería		2x C				1 x CR2025
Dimensiones						
A	mm	189.6	189.6	228.7	277.2	
B2		317	317	409	567.5	
C2		16.5	16.5	22	34.5	
D		43	43	80	80	
E		23	23	32	51	
F		111.5	111.5	138	193.5	